

## MONTAGGIO

### FASE 1

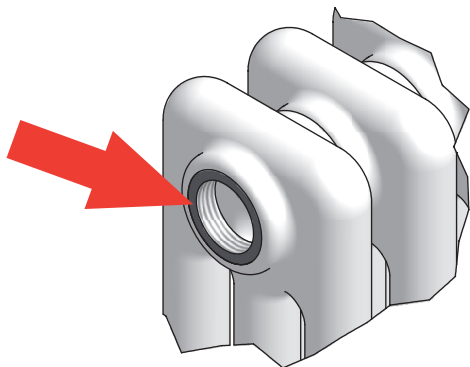

**Carteggiare solo la zona di contatto della guarnizione** sul mozzo radiatore per ripulirlo da eventuali tracce di:

- VERNICE
- RUGGINE

L'operazione migliora il contatto della guarnizione sul mozzo.

### ATTENZIONE

Eliminare accuratamente qualsiasi traccia di **olio** presente sul mozzo radiatore.

### FASE 2

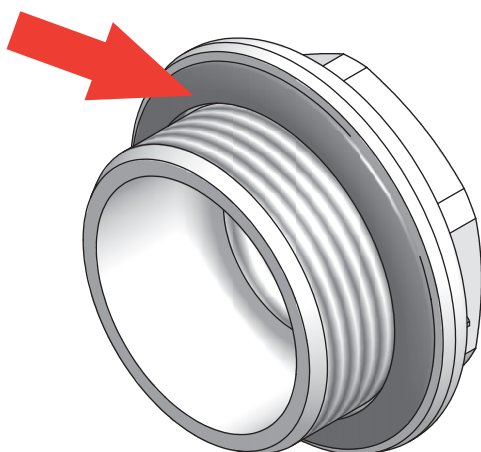

Verificare prima del montaggio che la guarnizione:

- Sia collocata perfettamente nella sede della riduzione.
- Non si sia attorcigliata durante il montaggio.

### ATTENZIONE

La guarnizione presente sulla riduzione non deve entrare in contatto con nessun tipo di **olio**.

### FASE 3

Avvitare la riduzione al mozzo radiatore con una coppia di serraggio compresa tra 4 kgf (39,2 Nm) ÷ 6 kgf (58,8 Nm). La riduzione deve andare in appoggio sul mozzo radiatore.

Per non rovinare la riduzione si consiglia l'uso dell'apposita chiave art.115.

Aprire completamente la valvolina di spugo aria, in dotazione, durante la fase di prova impianto per agevolare il passaggio di eventuali scorie presenti nelle tubazioni o nel radiatore.

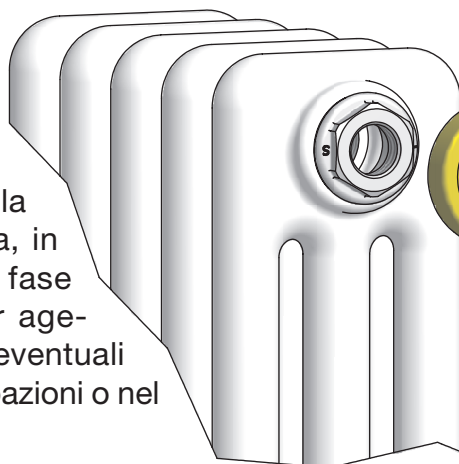

### MARCATURA FLANGIA

- D = serraggio in senso orario
- S = serraggio in senso antiorario