

MONTAGGIO

FASE 1

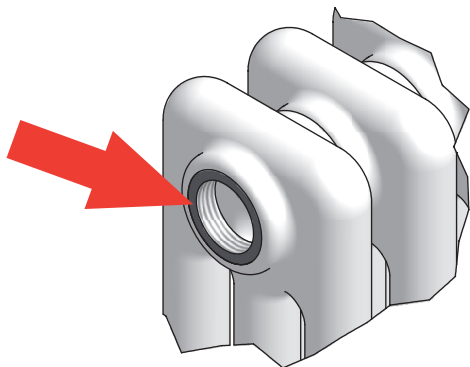

Carteggiare solo la zona di contatto della guarnizione sul mozzo radiatore per ripulirlo da eventuali tracce di:

- VERNICE
- RUGGINE

L'operazione migliora il contatto della guarnizione sul mozzo.

ATTENZIONE

Eliminare accuratamente qualsiasi traccia di **olio** presente sul mozzo radiatore.

FASE 2

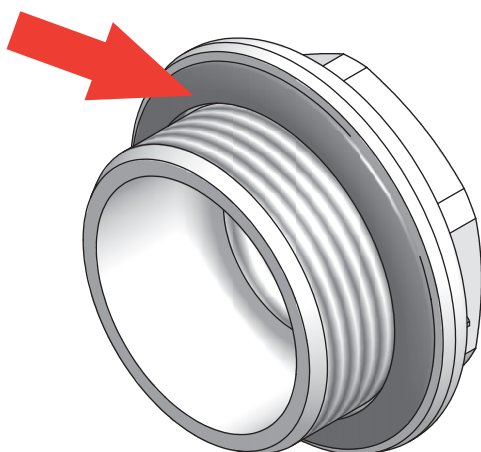

Verificare prima del montaggio che la guarnizione:

- Sia collocata perfettamente nella sede del tappo.
- Non si sia attorcigliata durante il montaggio.

ATTENZIONE

La guarnizione presente sul tappo non deve entrare in contatto con nessun tipo di **olio**.

FASE 3

Avvitare il tappo sul mozzo radiatore con la seguente coppia di serraggio per guarnizioni:

- EPDM compresa da 4 kgfm (39,2 Nm) a 6 kgfm (58,8 Nm).
- ESENTE AMIANTO 15kgfm (147,1 Nm).

Il tappo deve andare in appoggio sul mozzo radiatore.

Per non rovinare il tappo si consiglia l'uso dell'apposita chiave art.115.

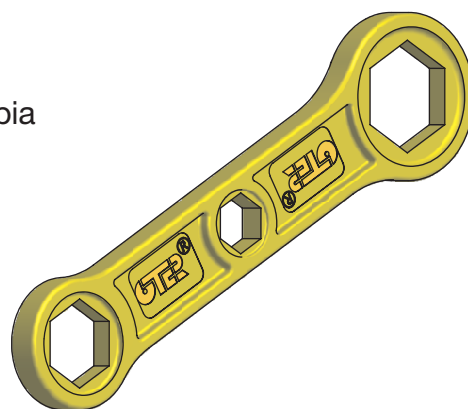
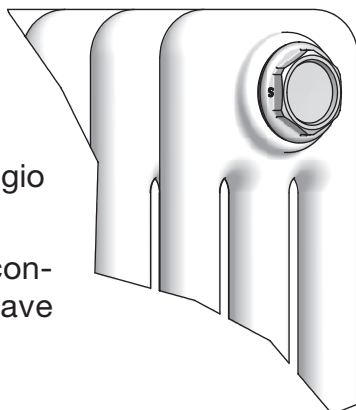

MARCATURA FLANGIA

- D = serraggio in senso orario
- S = serraggio in senso antiorario